

РЕМАМИЛЛ



– Мельничные футеровки из специальной резины –

РЕМА ТИП ТОП – марка мельничных футеровок высокого качества

Подразделение ТИП ТОП уже более 30 лет славится высочайшим качеством выпускаемой продукции. Разрабатывая новые материалы марки **РЕМА ТИП ТОП** для защиты от коррозии и износа, а также материалы для ремонта конвейерной ленты, мы создаем все новые и новые эталонные образцы в своей отрасли. В области мельничных футеровок **“подразделение ТИП ТОП”** также является воплощением качества и профессионализма. Для особо высоких нагрузок, которым подвержена футеровка в процессе мельничного помола, **Подразделение ТИП ТОП** предлагает эффективное решение – футеровочные материалы **РЕМАМИЛЛ**.

Опытные специалисты **Подразделение ТИП ТОП** обеспечат индивидуальное проектирование и квалифицированный монтаж оптимальной футеровки для Вашей мельницы. Конструкционные элементы **РЕМАМИЛЛ**, изготовленные из специальной резины, получили широкую известность благодаря чрезвычайно высокой износостойкости в условиях, когда футеровки других производителей обнаруживали сильный износ. Резиновое покрытие **РЕМАМИЛЛ** защитит Ваше оборудование от воздействия высоких нагрузок и значительно продлит срок его службы.

“Подразделение ТИП ТОП” - Ваш компетентный партнер в общемировом масштабе.

-  Дочерние предприятия
-  Представительства

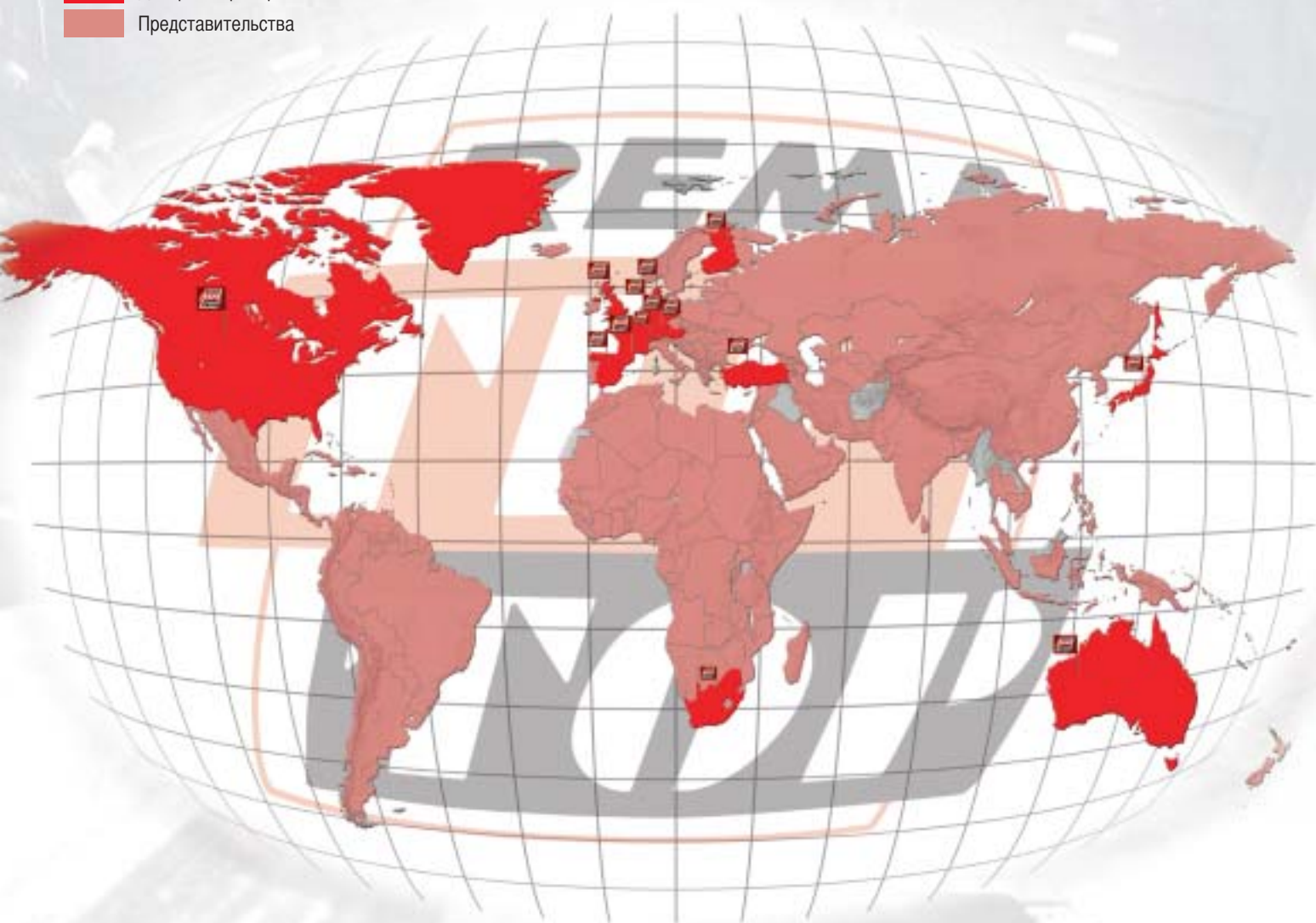

имя – торговая марка – система

Мельничные футеровки из резины РЕМАМИЛЛ

Резина все в большей степени завоевывает признание как идеальный материал для защиты от абразивного износа при измельчении минерального сырья в барабанных мельницах. Потому что этот современный продукт высоких технологий обладает одновременно несколькими важными "плюсами": повышенной экономичностью, высокой эксплуатационной эффективностью при реализации различных технологических требований и значительно меньшим уровнем шума.

Мы индивидуально подбираем футеровку марки **РЕМАМИЛЛ** в соответствии с условиями эксплуатации. Такое исполнение позволяет снизить затраты энергии и потери от износа и повысить тем самым производительность оборудования. Наши продукты из износостойкого материала **РЕМАЛАЙН 70** обеспечивают высокий срок службы оборудования.

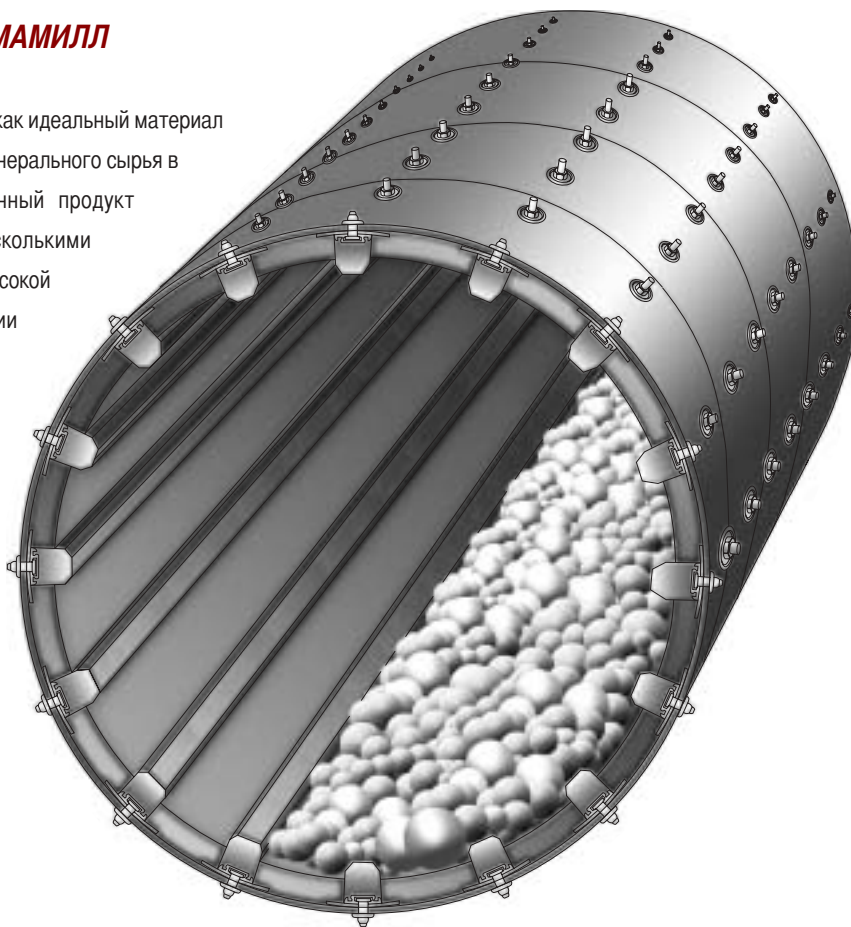

Отличительные особенности мельничных футеровок РЕМАМИЛЛ

Выбирая резину, Вы принимаете решение в пользу материала с массой положительных свойств. Он отличается от других материалов своей способностью эластично реагировать на воздействия внешних сил. Резина имеет малый удельный вес и обладает стойкостью по отношению к большинству технологических водных сред. К тому же, у нее есть неоспоримые преимущества при контактировании с особо твердыми и абразивными материалами, особенно по сравнению с обычными износозащитными материалами, например, сталью.



Кроме того, применение мельничных футеровок марки **РЕМАМИЛЛ** дает ряд следующих преимуществ:

- индивидуальное и разрабатываемое с учетом технологических требований исполнение
- улучшение технологических характеристик (тонкость помола, производительность)
- абсолютная эксплуатационная надежность и, следовательно, высокая степень использования оборудования
- снижение шума
- уменьшение веса
- более высокая экономичность по сравнению со стальной футеровкой
- Просто, быстро и легко смонтировать

Области применения материала РЕМАМИЛЛ

Области применения материала РЕМАМИЛЛ

Сфера применения наших резиновых футеровок охватывает широкий спектр условий: это и грубый размол, и мелкий размол, а также коллоидный размол по мокрой технологии. Но и при сухом помоле при температуре до 80°C наши футеровки отлично себя зарекомендовали.



Резиновые футеровки РЕМАМИЛЛ успешно применяются в следующих типах барабанных мельниц:

- Мельницы самоизмельчения
- Мельницы полусамоизмельчения
- Шаровые мельницы
- Галечные мельницы
- Стержневые барабанные мельницы
- Керамические мельницы
- Промывочные барабаны и барабаны для суспензий
- Окорочные барабаны



Наш сервис

Сделав выбор в пользу мельничной футеровки **РЕМАМИЛЛ**, Вы можете рассчитывать на услуги наших сервисных организаций, предлагаемые по всему миру. Их сильные стороны - надежность, близость к потребителям, наличие опытного специализированного технического персонала. Мы - Ваши компетентные партнеры. Наша продукция - результат тесного сотрудничества с промышленными предприятиями и многолетнего опыта практической работы в области конвейерного транспорта и обогатительной промышленности. Мельничная футеровка **РЕМАМИЛЛ** представляет собой комплексный продукт: он включает разработку конструкции, изготовление и поставку, предусматривающую бесперебойный монтаж футеровки. Разумеется, мы готовы взять на себя выполнение монтажа футеровки или надзорные функции при проведении монтажных работ.

Сервисная служба РЕМА ТИП ТОП оказывает Вам техническую поддержку практически во всех странах мира.



Конструкционные элементы системы РЕМАМИЛЛ

Конструкционные элементы системы РЕМАМИЛЛ

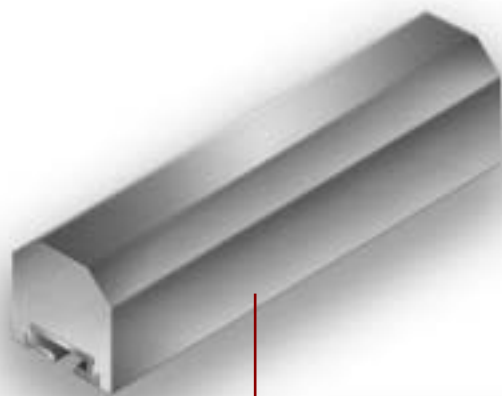

Элеваторные балки

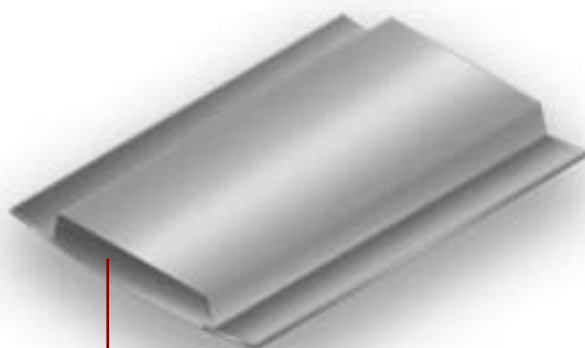

Корпусная пластина



Стыковочный профиль

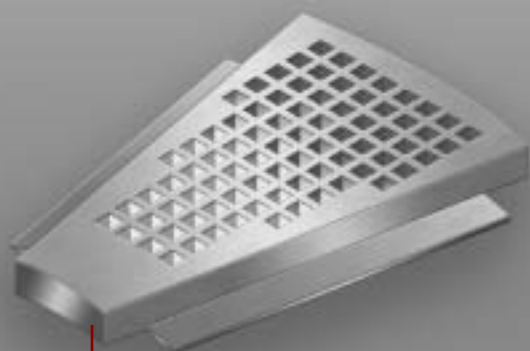

Пластина с прорезями

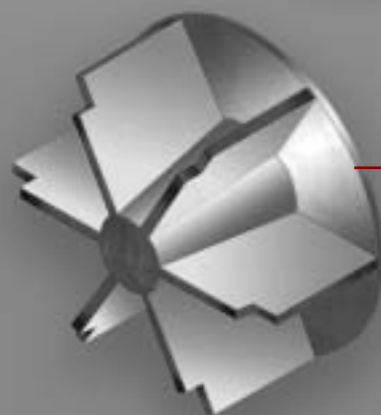
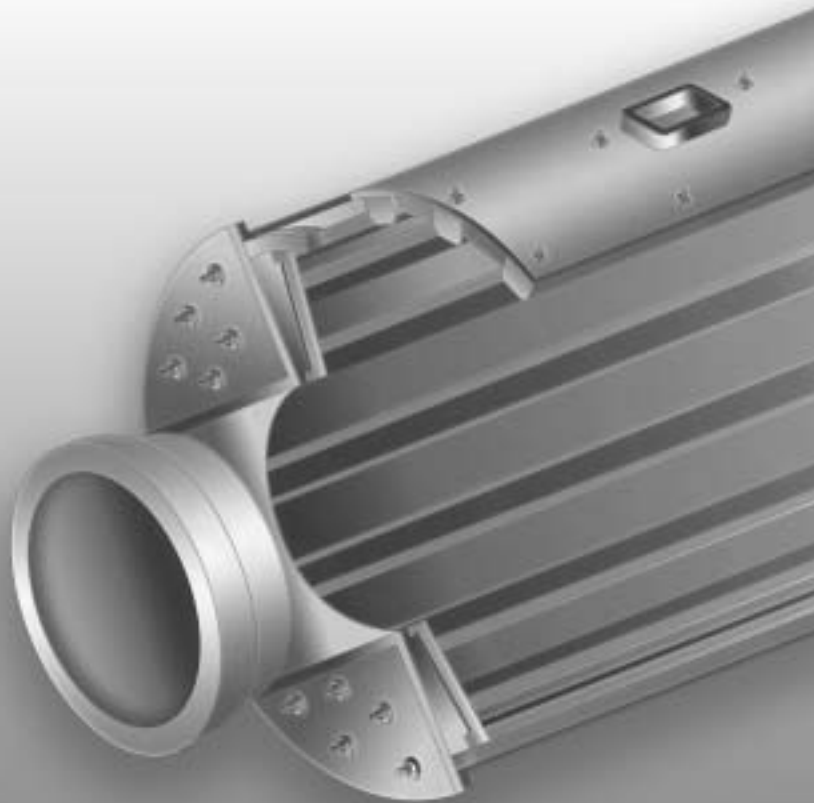

Центральный конус

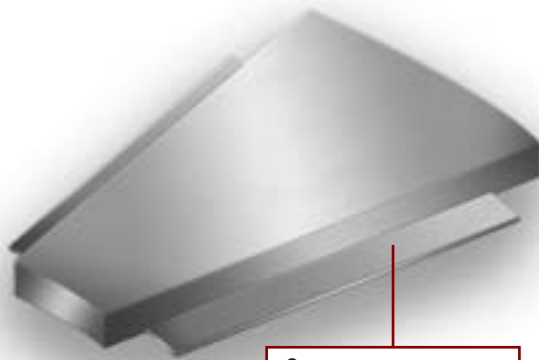

Сегментная пластина

Профиль-заполнитель

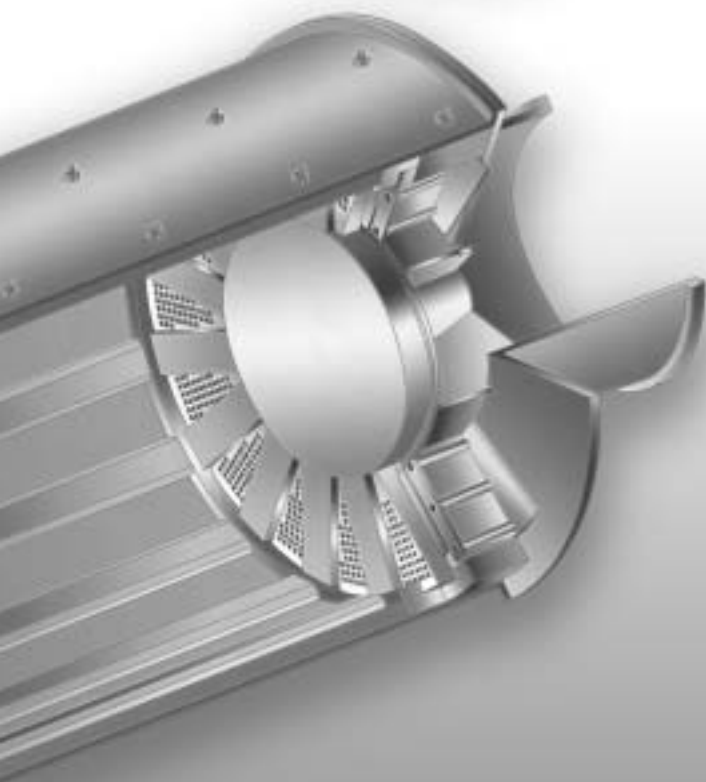
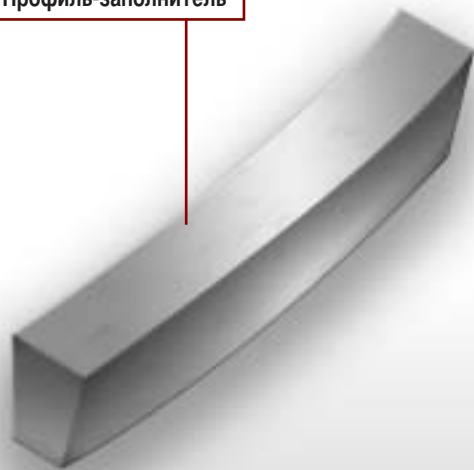

Выпускная лопасть-черпалка

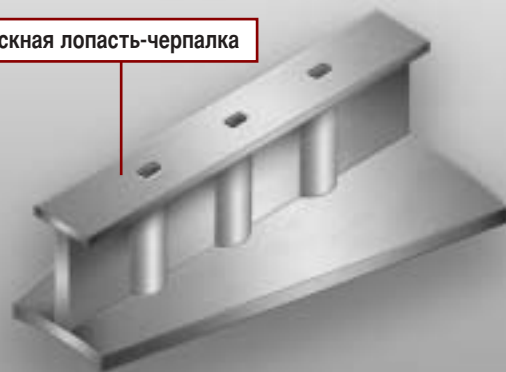

Плита смотрового люка

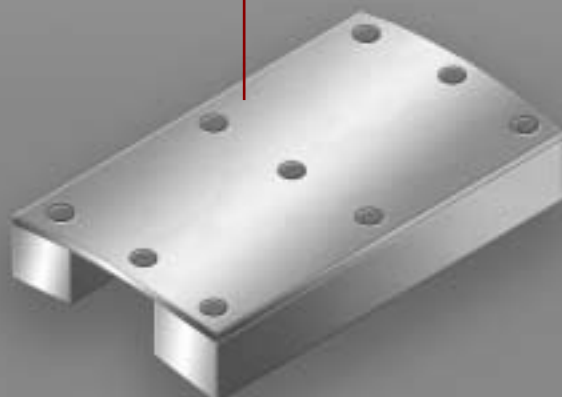







Крепление ТТ



Конструкционные элементы системы РЕМАМИЛЛ

Элеваторные балки РЕМАМИЛЛ и сферы их применения

Сфера применения	Профиль	Ширина и Высота	Длина
<p>Мельницы самоизмельчения и полусамозмельчения</p> <p>Первичные шаровые мельницы</p> <p>Стержневые барабанные мельницы</p> <p>Вторичные шаровые мельницы</p> <p>Вторичные и галечные мельницы</p>		100 x 80	1300
		100 x 100	1300
		100 x 120	1300
		100 x 150	1300
		125 x 100	1300
		125 x 120	1300
		125 x 150	1300
125 x 200		1300	
	150 x 100	1300	
	150 x 120	1300	
	150 x 150	1300	
	150 x 200	1300	
	165 x 100	1300	
	165 x 115	1300	
	165 x 130	1300	
	165 x 145	1300	
	200 x 150	1300	
	200 x 180	1300	
	200 x 200	1300	
	200 x 250	1800	
	200 x 300	1800	
	200 x 400	1800	
	250 x 250	1800	
	250 x 300	1800	
	250 x 400	1800	
	250 x 600	1800	

Другие размеры мы охотно сообщим Вам по Вашему запросу

Корпусные пластины *РЕМАМИЛЛ*

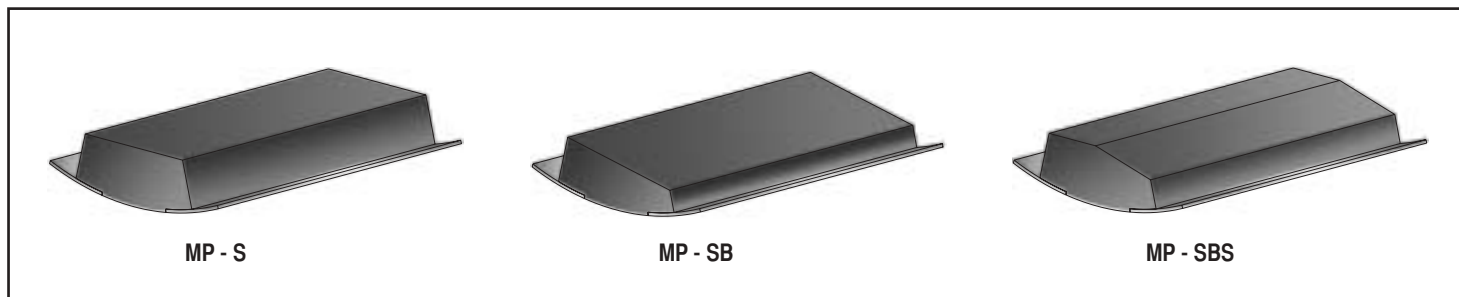

Пластины *РЕМАМИЛЛ* с прорезями

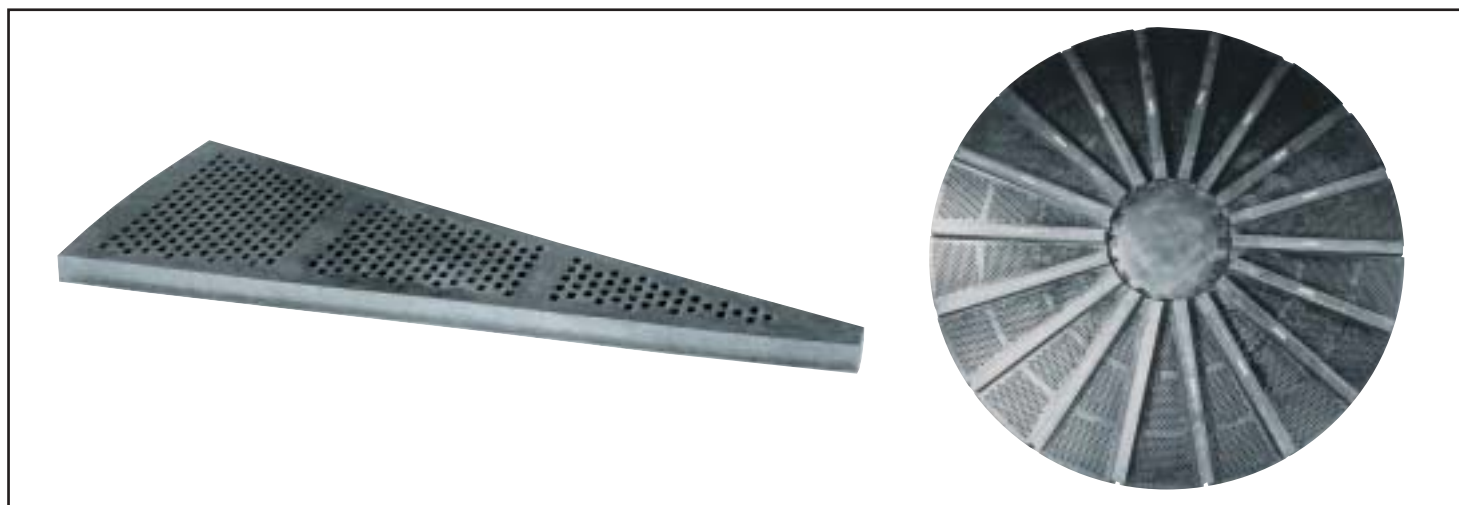

Профили-заполнители *РЕМАМИЛЛ*

Типичные сегменты-заполнители

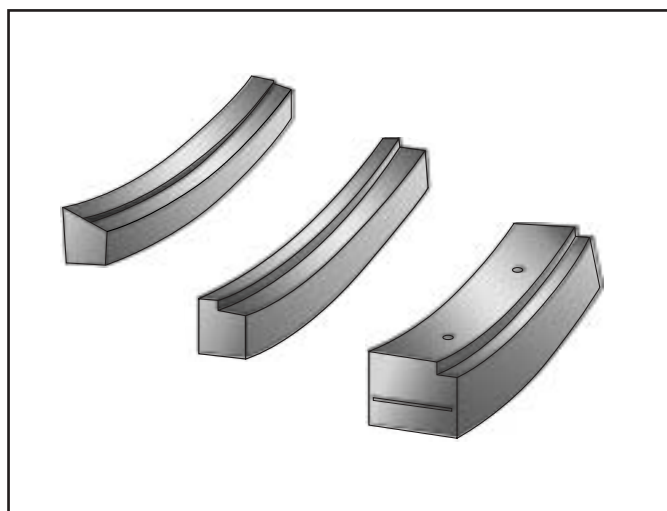

Специальные элементы *РЕМАМИЛЛ*

Направляющие лопатки для моечного барабана



Крепежная система РЕМАМИЛЛ

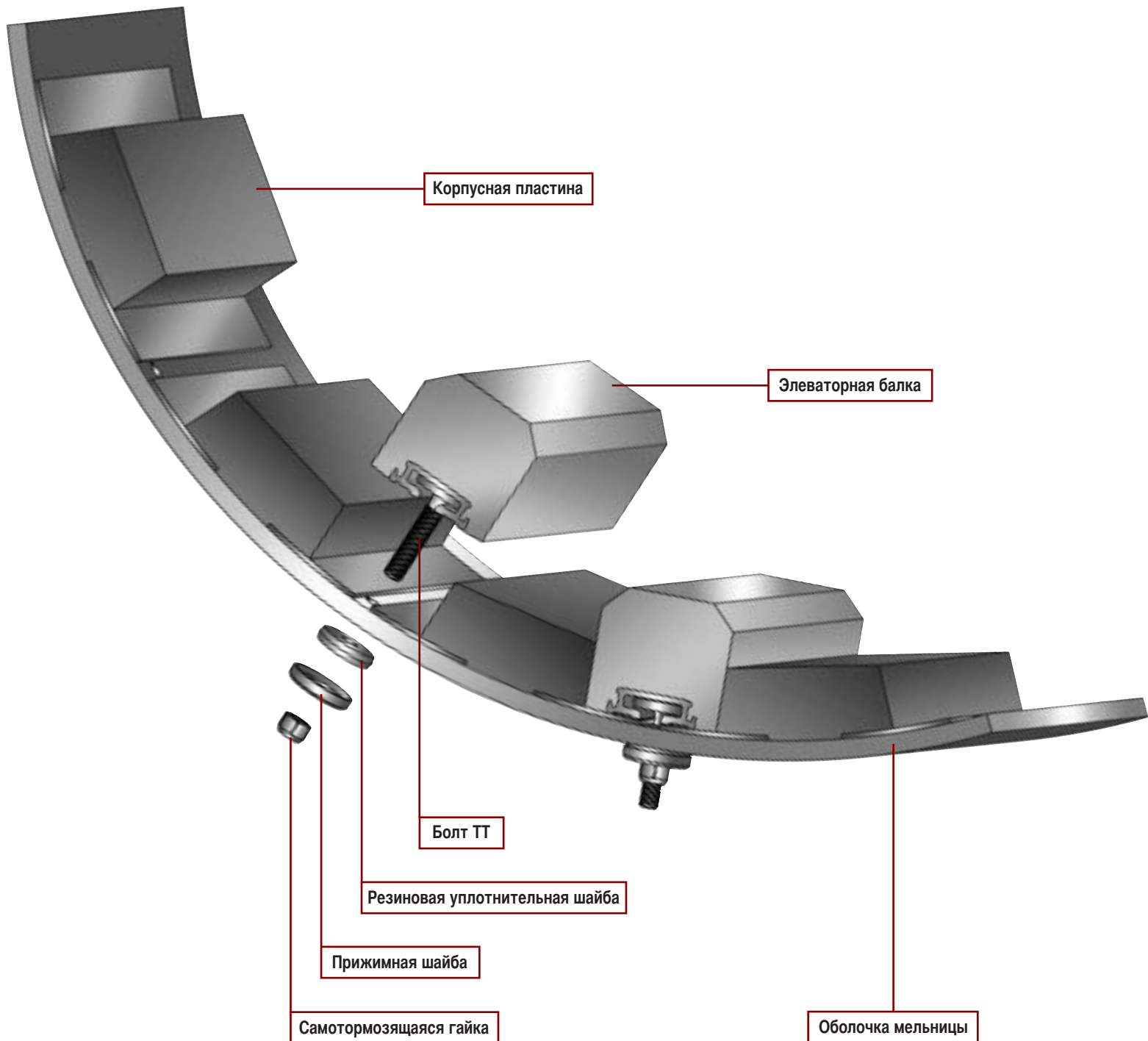

Портфолио нашей продукции

Наши специалисты готовы также оказать Вам услуги по следующим направлениям:

Техническое обслуживание конвейерных транспорта:

- Резиновые и керамические футеровки барабанов
- Резиновые покрытия конвейерных роликов (опорных роликов и др.)
- Амортизационные материалы
- Детали бокового ограждения конвейерных лент
- Системы очистки лент
- Системы для стыковки и ремонта конвейерных лент
- Выступы и волнистые борта
- Пылезащитные системы



Защита от абразивного износа:

- Резиновые футеровки
- Полиуретановые футеровки
- Антиадгезионные футеровки
- Керамические футеровки
- Покрытия для труб
- Конструкционные элементы из специальной резины
- Футеровки для мельниц
- Резиновые и полиуретановые ситовые полотна



Антикоррозионная защита:

- Вулканизированные и невулканизированные футеровочные материалы из мягкой резины
- Футеровки из жесткой резины
- Полиуретановые футеровочные покрытия
- Поликарбамидные покрытия
- Покрытия с хлопьевидными наполнителями



Клеящие системы и растворы

Специальные инструменты и принадлежности





Ваш региональный консультант:

Подразделение ТИП ТОП

Подразделение фирмы
Штальгрубер Отто Грубер ГмбХ & Ко КГ
Грубер Штрассе 63
85586 Поинг / Мюнхен / ГЕРМАНИЯ

Тел.: +49 (0)8121 - 707 - 234
Факс: +49 (0)8121 - 707 - 222

TIP
TOP *Industrie*

Дополнительную информацию Вы можете получить по следующим адресам:
www.rema-tiptop.com • info-industrie@tiptop.de